

# GFH 73 INOX

Campana empotrable de integración



Panel de mandos pulsantes  
Tres velocidades  
Lámparas halógenas  
Filtros metálicos decorativos de 5 capas, lavables en lavavajillas  
Motor de doble turbina  
Capacidad de extracción máxima: 800 m<sup>3</sup>/h  
Capacidad de extracción UNE-EN-61591: 329 m<sup>3</sup>/h  
Nivel sonoro: min. 62 – máx. 69 dB  
Filtro de carbón activo para recirculación del aire  
Potencia nominal máxima: 270 W  
Voltaje: 110 V  
Frecuencia: 60 Hz  
Peso: 6 kg

#### Dimensiones

Exterior (Alto/Ancho/Fondo): 175/730/310 mm

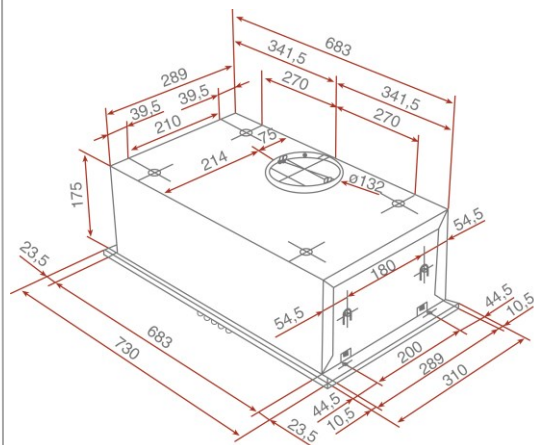

**Peso bruto:** 6.9 kg  
**Empaque:** 775/365/245  
**Código:** 40446712  
**EAN:** 8421152055526

Teka Mexicana S.A. de C.V.  
Más información en [www.teka.com](http://www.teka.com)

Especificaciones sujetas a cambios sin previo aviso.